

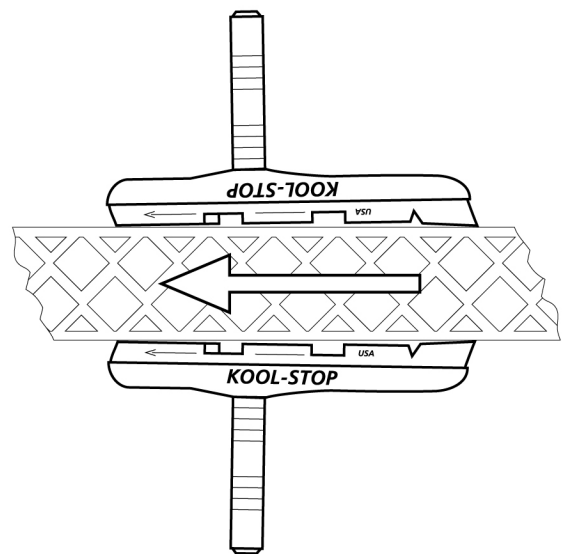

## GEBRUIKSAANWIJZING

### CANTILEVER

- C1 MTB contoured
- C2 Eagle 2™
- C3 Thinline™
- C5 Phat Padd™
- H6 Cross Holder (R4 + R7)
- H8 Tectonic (R6)

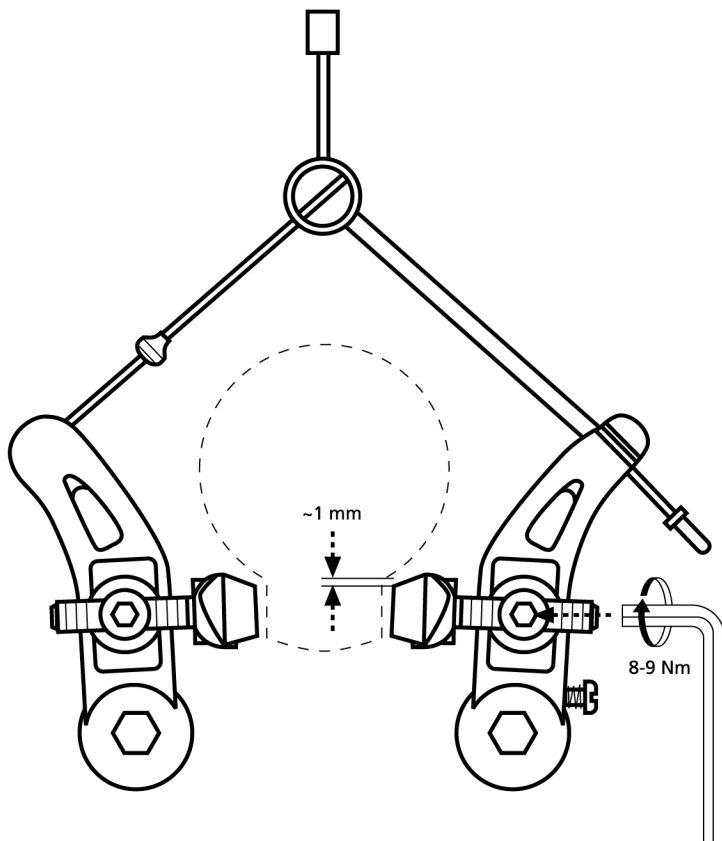
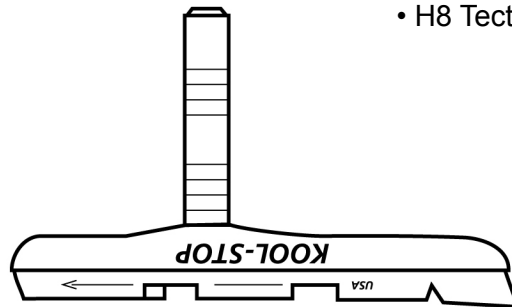

- Maak het oppervlak van de velg schoon voordat u de nieuwe remblokken plaatst
- Plaats de remblokken in de juiste positie en draai de moer aan met uw vingers.
- Stel uw remblokken optimaal af en zorg ervoor dat de remblok de velg niet raakt
- Draai de moer aan met een kracht tussen de 8 – 9 Nm.
- Controleer uw remblokken en de positie nadat de blokken zijn ingereden en na ieder rit

**BELANGRIJK:** de remblokken zijn ontworpen voor fietsen. Rij niet op uw fiets nadat u er zeker van bent dat de remmen goed functioneren. Alle Kool-Stop remmen voldoen aan de C.P.S.C. en D.I.N. fietsstandaard.