

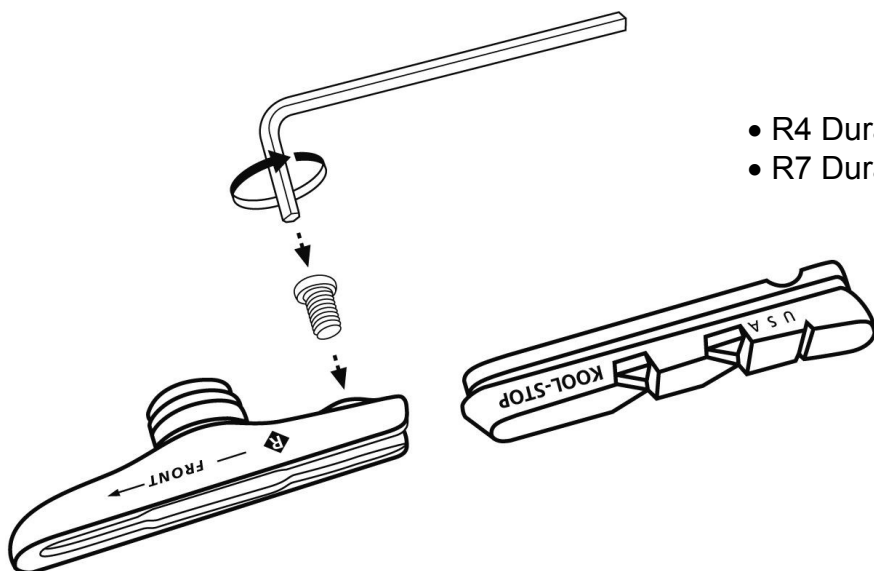

ИНСТРУКЦИИ ЗА ВГРАДУВАЊЕ

REPLACEMENT PADS

- R4 Dura type
- R7 Dura 2



- R4 Dura type
- R7 Dura 2



- Отстранете ја завртката од лежиштето.
- Извлечете ја старата плочка од лежиштето.
- Внесете ги новите плочки: левата плочка во левото лежиште и десната плочка во десното лежиште, така што дупчето од самата плочка се совпаѓа со положбата на завртката на лежиштето.
- Внесете ја новата завртка.

ВАЖНО: Направени само за употреба на велосипед. Не го вози велосипедот се додека копирачките не се проверени и не работат правилно. Сите Kool-Stop плочки ги задоволуваат велосипедските C.P.S.C. и D.I.N стандарди.