

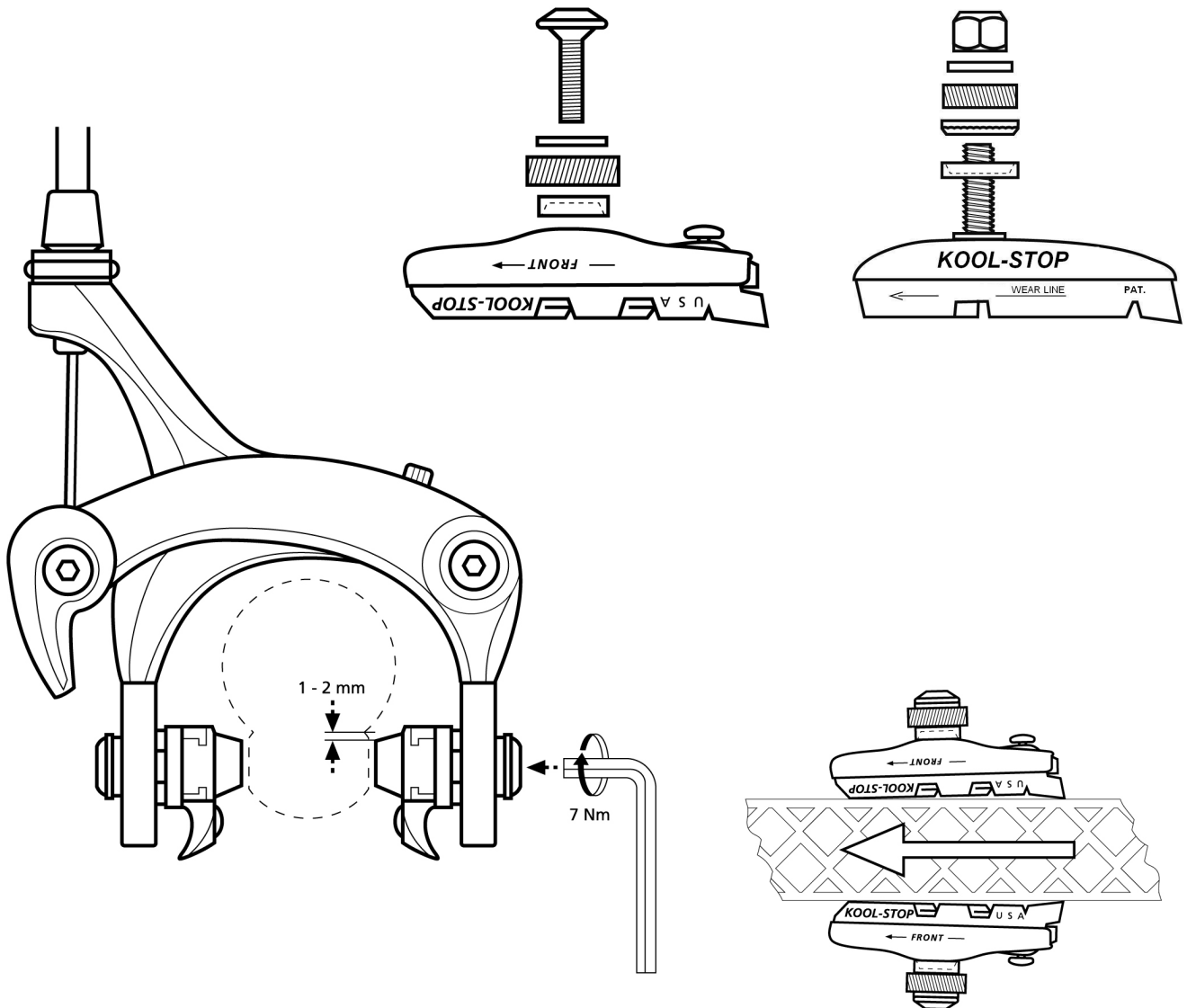

GEBRUIKSAANWIJZING

ROAD

- H1 Koolite
- H2 Dura type
- H3 Campi 2000
- H11 Dura 2 TripleLite (R4, R7)
- T4 Eagle 2™
- T7 Vans®
- T8 Continental



- Maak het oppervlak van de velg schoon voordat u de nieuwe remblokken plaatst.
- Plaats de remblokken in de juiste positie en draai de moer aan met uw vingers.
- Stel uw remblokken optimaal af en zorg ervoor dat de remblok de velg niet raakt.
- Draai de moer aan met een kracht tussen de 7 Nm.
- Controleer uw remblokken en de positie nadat de blokken zijn ingereden en na iedere rit.

BELANGRIJK: de remblokken zijn ontworpen voor fietsen. Rij niet op uw fiets nadat u er zeker van bent dat de remmen goed functioneren. Alle Kool-Stop remmen voldoen aan de C.P.S.C. en D.I.N. fietsstandaard.