

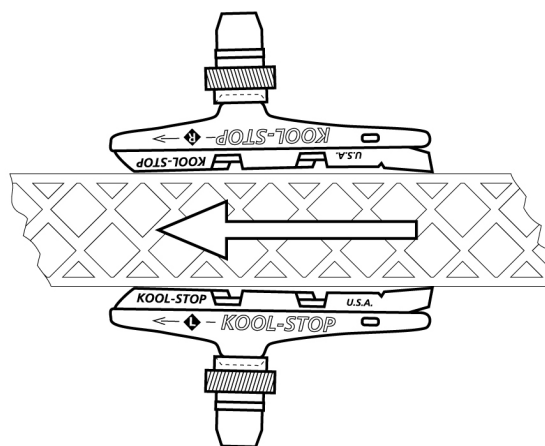

ИНСТРУКЦИИ ЗА ВГРАДУВАЊЕ

V-BRAKE THREADED

- H4 Tectonic
- H5 V-Brake
- H7 Cross Holder (R4 + R7)

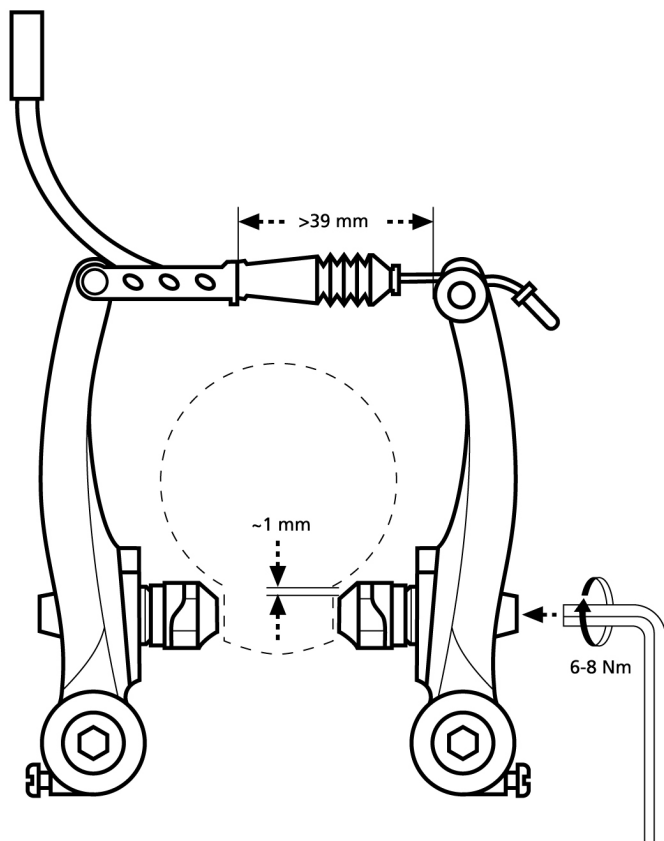
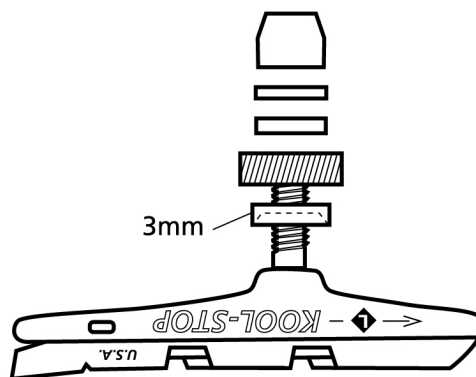
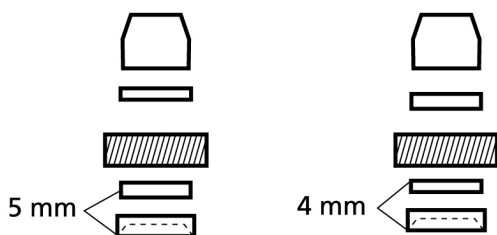

- Исчисти ја површината на обрачот пред да ги вградиш новите плочки.
- Постави ги плочките и стегни ги завртките со рака.
- Постави ги плочките правилно со цел да не допираат на гумата.
- Сега стегни ги завртките со сила од 6-8 Nm.
- Провери дали плочките се правилно поставени после секое возење.

ВАЖНО: Направени само за употреба на велосипед. Не го вози велосипедот се додека сопирачките не се проверени и не работат правилно. Сите Kool-Stop плочки ги задоволуваат велосипедските C.P.S.C. и D.I.N стандарди.